



ASKO TCC D.O.O.

www.askotcc.com

ASKO TCC D.O.O.

TOOLS CONSULTING CONSTRUCTION

**Dževada Omerhodžića br. 3
73 000 Goražde
Bosna i Hercegovina**

**Tel: +387 62 23 56 67
+387 62 55 09 71**

E-mail: office@askotcc.com





O nama

Firma ASKO TCC d.o.o. se bavi konstruisanjem dijelova izrađenih od plastike - cinka - aluminija, kao i konstruisanjem dijelova alata za rezanje i oblikovanje.

- ▶ **Karakterišu nas pouzdanost, kvalitet i fleksibilnost!**

ASKO TCC

Oblasti i usluge

Usluge

- Razvoj proizvoda
- Consulting
- Crtanje konstrukcija
- Izrada alata i prototip alata
- Brizganje komada
- Montaža

Oblasti poslovanja

- Automobilska industrija
- Medicina
- Elektroindustrija
- Ostalo

▶ **Lični kontakt sa kupcima i stručnost su osnova svake saradnje!**

ASKO TCC

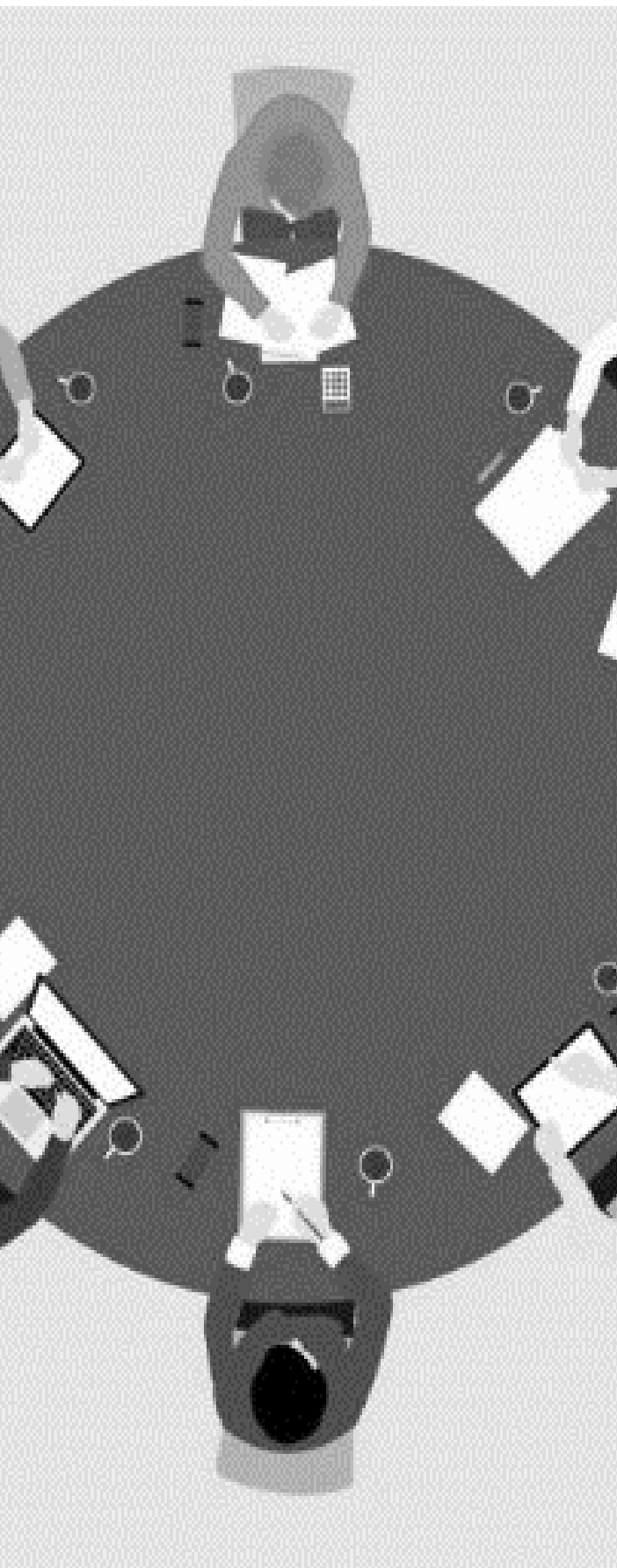

Razvoj proizvoda i Consulting

Potrebna Vam je aktivna podrška u razvoju posebno estetskih, svijetlih ili funkcionalnih proizvoda? **Javite nam se, rado ćemo Vam pomoći.**

Zahvaljujući vlastitom znanju, kao i suradnji sa eksternim i domaćim dobavljačima s visokom pouzdanošću, u mogućnosti smo podržati naše kupce u cjelokupnom procesu industrijalizacije proizvoda.

Od savjetovanja kod samog dizajniranja komada i brizganja istih, pa sve do serijske proizvodnje. Nudimo kompletna rješenja.



Optimalna rješenja u skladu sa Vašim zahtjevima.

ASKO TCC

Crtanje konstrukcija

Na Vaš zahtjev možemo dizajnirati dijelove, sklop kao i cijeli alat.

Sve radne stanice u našoj tehničkoj kancelariji opremljene su softverima za 3D dizajn i modeliranje, što nam omogućava simuliranje različitih procesa obrade i dimenzija

Mi se brinemo za izradu konstrukcija za plastične-aluminijum-cink dijelove, te alate za rezanje i oblikovanje. Iste prilagođavamo što je bolje moguće proizvodnim sustavima kako bi smo osigurali najbolje moguće vrijeme ciklusa bez narušavanja kvalitete proizvoda.

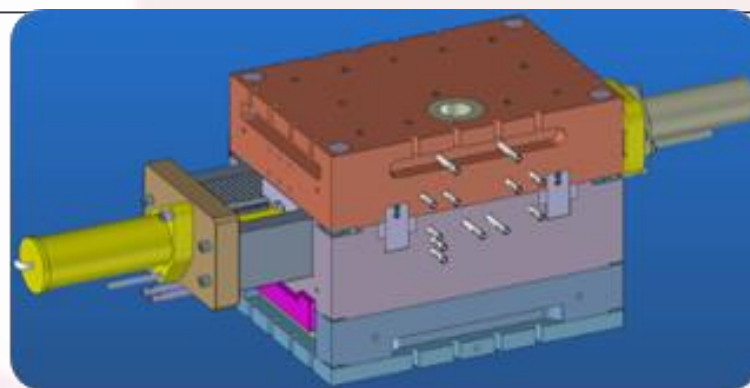

Primjer konstrukcije za
liveni aluminij

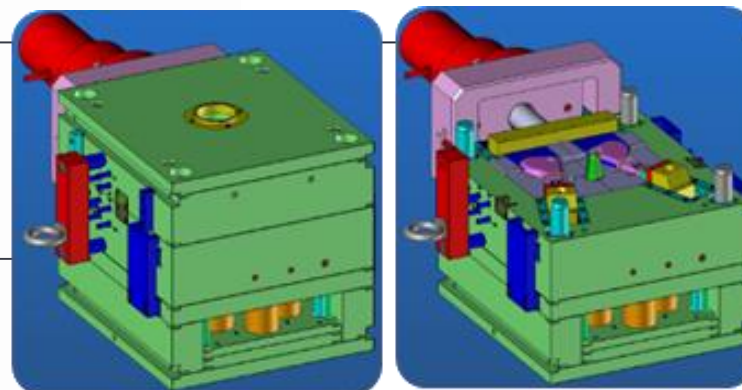

Primjer konstrukcije za
zamak-cink

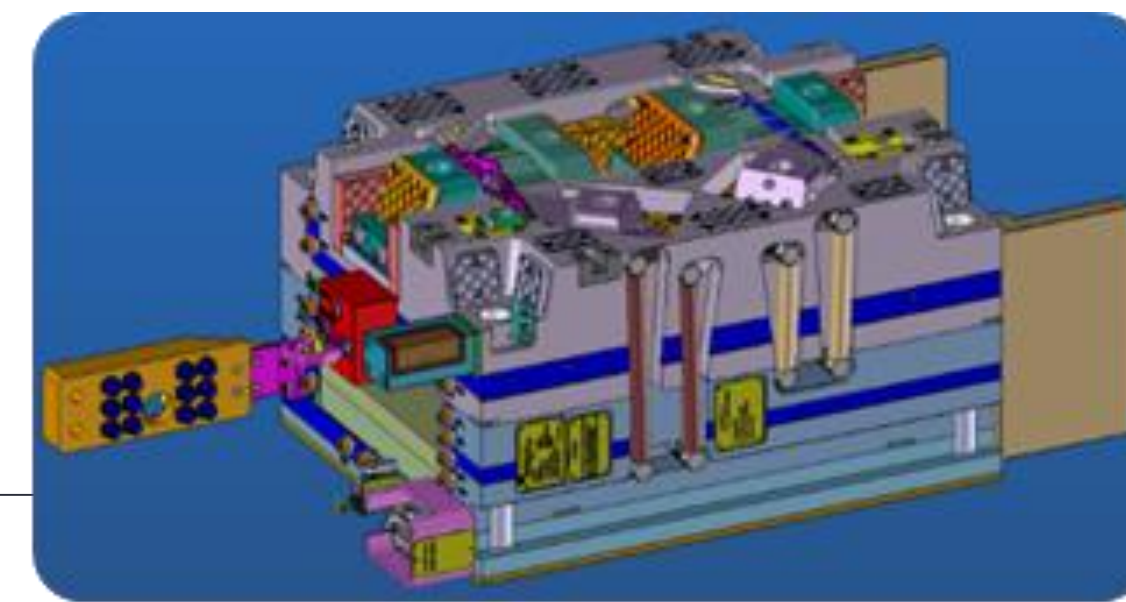

Primjer konstrukcije za
plastični komad

**Prilagoditi željeni 3D model za serijsku proizvodnju
znači manje troškova u samoj proizvodnji.**

Crtanje konstrukcija

Primjeri konstrukcija za različite tipove alata.

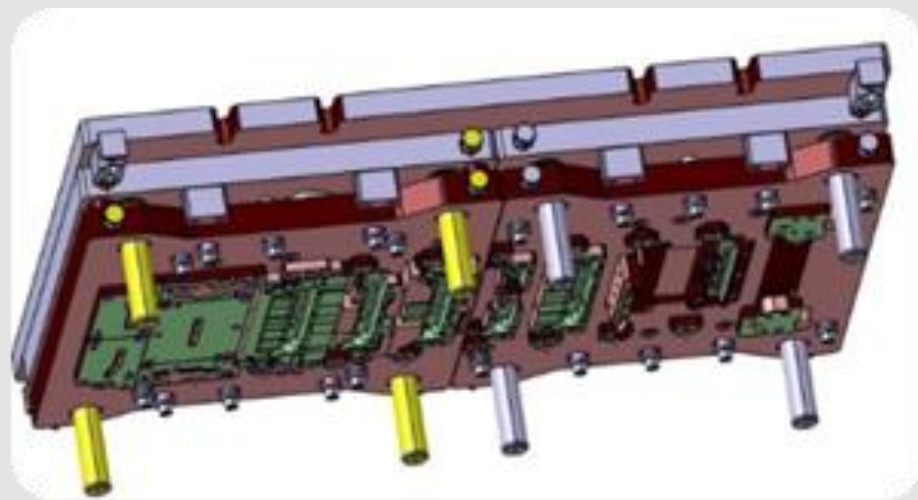

Primjer konstrukcije za koračni alat

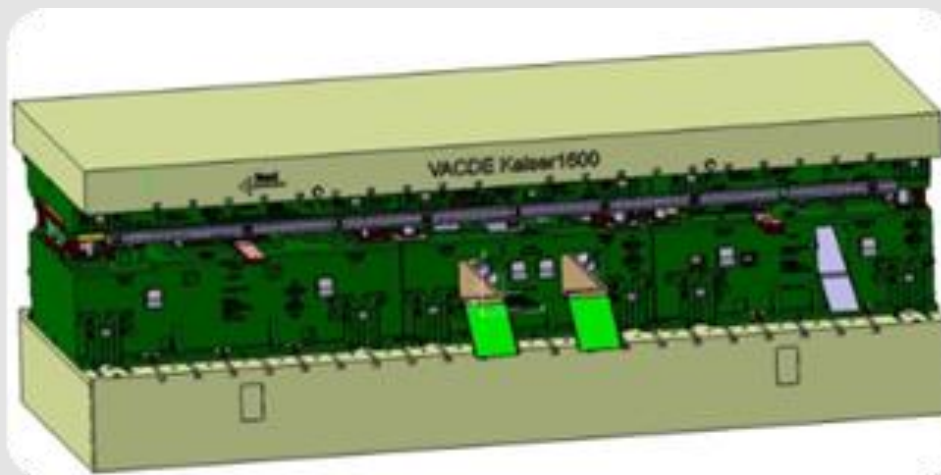

Primjer konstrukcije za transferni alat

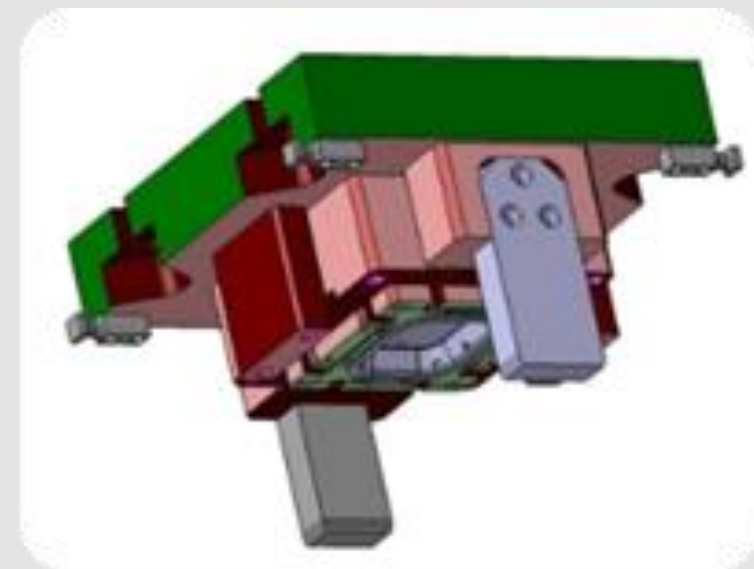

Primjer konstrukcije alata za duboko izvlačenje

Alatnica



Uz utemeljenu stručnost i dugogodišnje iskustvo, izrađujemo alate za prototipove, kao i male i velike serije u alatnici.

Razvijamo i proizvodimo alate za obradu plastike, cinka i aluminija.

Možemo ponuditi izradu novog alata, vršenje izmjene na alatu kao i sve vrste reparatura na alatu.

Precizne pojedinačne dijelove i serije izrađujemo u oblasti struganja, glodanja, ravnog i okruglog brušenja, kao i isijecanja žicom.

Na zahtjev možemo kompletirati plastične dijelove i tako napraviti složene sklopove.



Odlična završna obrada i visoka kompleksnost alata pokazatelj su velikog iskustva i znanja jedne alatnice.



Brizganje komada i montaža

▶ Imati alatnicu, brizganje i montažu na jednom mjestu znači brže pretvoriti ideju u gotov proizvod.

Univerzalno primjenjiva, vidljiva ili nevidljiva, plastika je postala neizostavni dio naših života. Firma ASKO TCC proizvodi dijelove za brizganje za praktično svaku granu industrije.

Budući da se koriste različiti procesi proizvodnje plastike, za naše kupce možemo razviti i proizvesti optimalan proizvod sa željenim svojstvima.

Od izbora prave plastike - proizvodnje prototipa pa do serijske proizvodnje, sa Vama iznalazimo optimalno rješenje. Podržavamo Vas već u ranoj fazi razvoja i dijelimo sa Vama našu stručnost i iskustvo.

Većina naših proizvodnih procesa završava sa montažom, jer mi ne proizvodimo samo pojedinačne precizne dijelove, već ih montiramo u sklopove spremne za ugradnju.

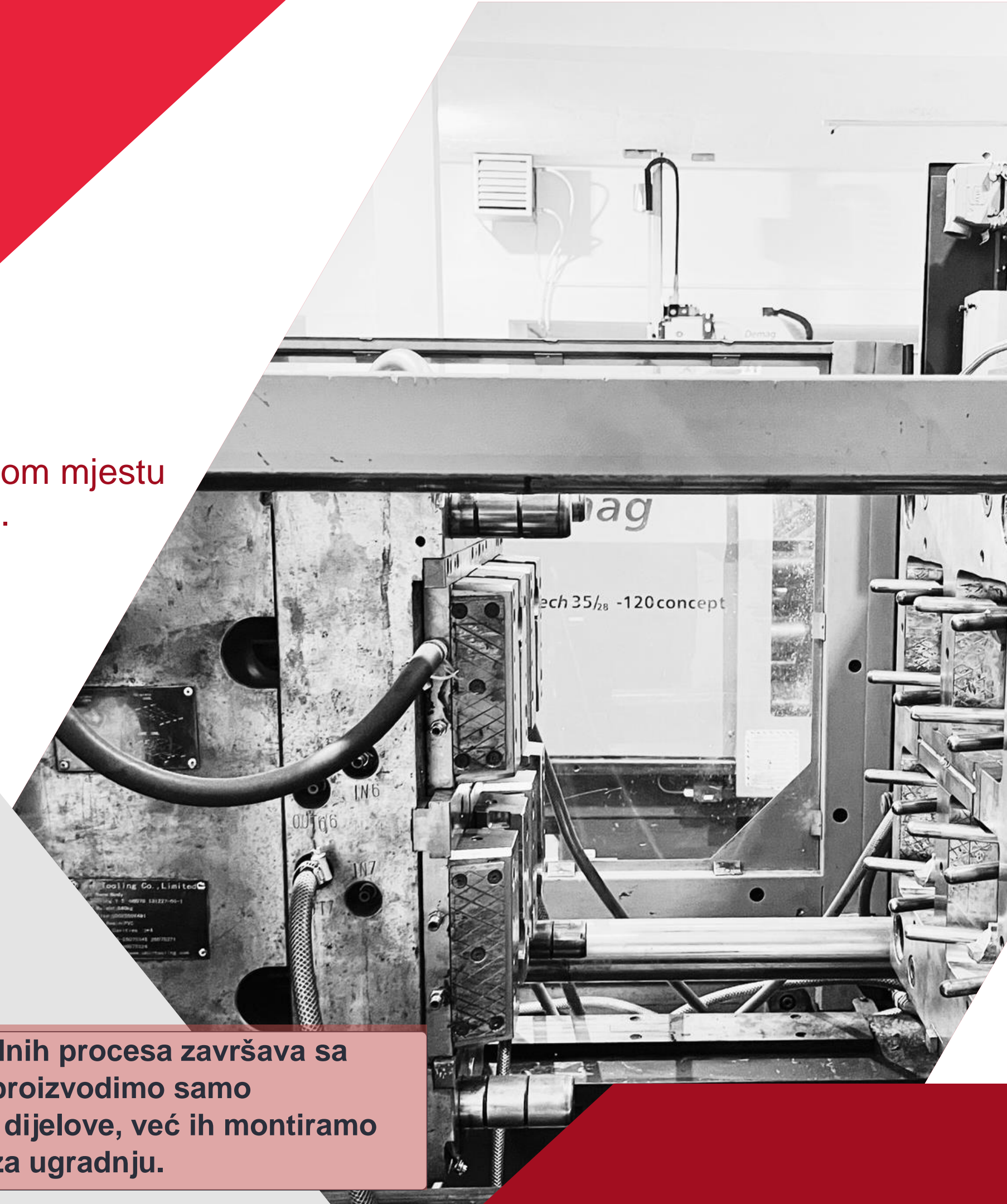



ASKO TCC D.O.O.

Kontaktirajte nas

Asim Spahović - Asko

Tel: +387 62 23 56 67 E-Mail: asko@askotcc.com

Amila Spahović

Tel: +387 62 55 09 71 E-Mail: amila@askotcc.com

Adresa:

Dževada Omerhodžića, 73 000 Goražde

Bosna i Hercegovina

E-Mail: office@askotcc.com



Partnerski odnos sa kupcima garant je obostranog zadovoljstva!

